

SCHEMA PRODOTTO

Castore terra 35

DESIGN BY:

Michele De Lucchi , Huub Ubbens
2003

MATERIALI:

Termoplastico,zama

DESCRIZIONE:

Il design del diffusore sferico viene esaltato dalla presenza di uno stelo luminoso, dalla linea morbida e affusolata, che costituisce il dolce passaggio dalla luce intensa del diffusore alla zona d'ombra della struttura della lampada. Base in zama; stelo in resina termoplastica; diffusore in vetro soffiato.

Un tasto d'accensione touch, presente sullo stelo, permette la regolazione dell'intensità luminosa, la memorizzazione dell'ultimo livello di luce impostato e la possibilità di scegliere tra comando locale e comando remoto (presa comandata). Disponibile in due dimensioni.

VERSIONE

CODICE PRODOTTO

1055010A

Emissione

20

Dimmable

SCHEMA TECNICA
CARATTERISTICHE

Nome del prodotto:	Castore terra 35
Codice articolo:	1055010A
Colore:	Bianco
Materiale:	Termoplastico,zama
Serie:	Design
Ambiente di utilizzo:	Interni
Area di utilizzo:	Hospitality Hotel, Retail, Residenze Private

MISURE
OTTICHE

Emissione:	Diffusa
------------	---------

DIMENSIONI

Altezza:	cm 182
Diametro:	cm 35
Diametro base:	cm 34
Resistenza all'impatto:	N/D
Prova del filo incandescente:	750 °

LAMPADINE NON FORNITE

	Categoria:	HALO
	Numero:	1
	Lbs:	Qt32
	Watt:	150W
	Attacco:	E27
	Tipo:	Hsgsbt/c
	Flusso Luminoso (lm):	2870lm
	Color Rendering:	1a
	Temperatura Colore (K):	2900K
	Durata (h):	2000h

LUMINAIR

Watt:	150W
Tensione di alimentazione:	220V-240V

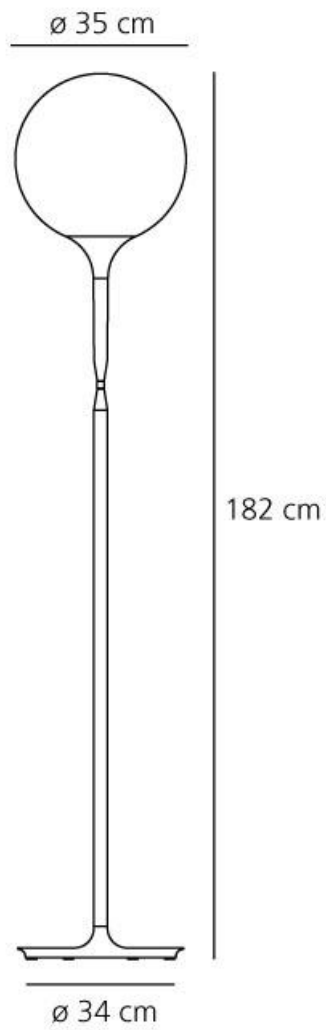

COLORE



PREMI



_2004 Design Plus, light + building Frankfurt am Main (Deutschland)
_2004 Reddot Design Award Essen (Deutschland)_2004 Compasso
d'Oro / A.D.I. Segnalazione – Milano (Italia)